



ADVANCED
General Certificate of Education
2012

Uimhir Lárionaid

71

Uimhir Iarrthóra

Ceimic

Aonad Measúnaithe A2 1

ag measúnú

Treochtaí Peiriadacha: Ceimic Orgánach,
Fhisiceach agus Neamhorgánach Bhreise

[AC212]



AC212

DÉ MÁIRT 15 BEALTAINE, IARNÓIN

AM

2 uair an chloig.

TREOIR D'IARRTHÓIRÍ

Scríobh d'Uimhir Lárionaid agus d'Uimhir Iarrthóra sna spásanna chuige sin ag barr an leathanaigh seo.

Freagair **gach ceann** de na **seacht** gceist **déag**.

Freagair **gach ceann** de na **deich** gceist i **Roinn A**. Taifead do chuid freagraí tríd an litir chuí a mharcáil ar an leathán freagraí atá ar fáil. Ná húsáid ach na spásanna atá uimhrithe 1 go 10. Coinnigh an seicheamh agus tú ag freagair na gceisteanna.

Freagair **gach ceann** de na **seacht** gceist i **Roinn B**. Scríobh do fhreagraí sna spásanna chuige sin sa scrúdpháipéar seo.

FAISNÉIS D'IARRTHÓIRÍ

Is é 120 an marc iomlán don pháipéar seo.

Measúnófar caighdeán na cumarsáide scríofa i gceist **14(c)**.

Tá an marc céanna ag dul do na ceisteanna uilig i Roinn A, .i. **dhá** mharc do gach ceist.

I Roinn B léiríonn na figiúirí idir lúbíní ar thaobh na láimhe deise de leathanach an marc atá ag dul do gach ceist nó do chuid de cheist. Tá Tábla Peiriadach na nDúl (roinnt sonraí san áireamh) ar fáil.

Don Scrúdaitheoir Amháin

Uimhir Ceiste	Marcanna
---------------	----------

Roinn A

1–10	
------	--

Roinn B

11	
----	--

12	
----	--

13	
----	--

14	
----	--

15	
----	--

16	
----	--

17	
----	--

Marc Iomlán	
--------------------	--

Roinn A

I gcás gach ceann de na ceistanna seo a leanas níl ach **ceann amháin** de na freagraí litreach (A-D) ceart.

Roghnaigh an freagra ceart i ngach cás agus marcáil a chódlitir trí na poncanna a cheangal mar atá léirithe ar an leathán freagraí.

- 1 Cén ceann de na comhdhúile seo a leanas a bhfuil naisc chomhordanáideacha sa struchtúr aige?
- A Clóiríd alúmanaim, Al_2Cl_6
 B Clóiríd mhaighnéisiam, MgCl_2
 C Peinteaclóiríd fhosfair, PCl_5
 D Clóiríd sóidiam, NaCl
- 2 Cén ceann de na cothromóidí seo a leanas a léiríonn an eantalpacht laitíse de chlóiríd sóidiam?
- A $\text{NaCl(aq)} \rightarrow \text{Na(g)} + \text{Cl(g)}$
 B $\text{NaCl(aq)} \rightarrow \text{Na}^+(\text{g}) + \text{Cl}^-(\text{g})$
 C $\text{NaCl(s)} \rightarrow \text{Na}^+(\text{aq}) + \text{Cl}^-(\text{aq})$
 D $\text{NaCl(s)} \rightarrow \text{Na}^+(\text{g}) + \text{Cl}^-(\text{g})$
- 3 Cén ceann de na himoibrithe seo a leanas a mbeadh méadú eantrópachta ann?
- A $\text{N}_2(\text{g}) + 3\text{H}_2(\text{g}) \rightarrow 2\text{NH}_3(\text{g})$
 B $2\text{SO}_2(\text{g}) + \text{O}_2(\text{g}) \rightarrow 2\text{SO}_3(\text{g})$
 C $\text{H}_2(\text{g}) + \text{I}_2(\text{g}) \rightarrow 2\text{HI}(\text{g})$
 D $\text{C}_3\text{H}_8(\text{g}) + 5\text{O}_2(\text{g}) \rightarrow 3\text{CO}_2(\text{g}) + 4\text{H}_2\text{O}(\text{g})$
- 4 Cén ceann de na ráitis seo a leanas atá ceart maidir le foirmiú eistir ó chlóiríd eatánóile agus própán-1-ól?
- A Tá aigéad sulfarach tiubhaithe de dhíth.
 B Tá teas de dhíth.
 C Própánáit eitile a thugtar ar an eistear a tháirgtear.
 D Comhlánaítear an t-imoibriú.

- 5 Cén ceann acu seo a leanas arb é an bun comhchuingeach d'aigéad bútánóch é?
- A $C_3H_7COO^-$
 B $C_3H_7COOH_2^+$
 C $C_4H_9COO^-$
 D $C_4H_9COOH_2^+$
- 6 Is é 6.0 an chomhéifeacht rannach de chomhdhúil orgánach, X, idir éitear agus uisce. Cén ceann acu seo a leanas arb é an mhais de X é a eastósctar nuair a chroitear tuaslagán uiscí de X, a bhfuil 2.50 g in 150 cm³ de thuaslagán ann, le 50 cm³ éitir?
- A 0.10 g
 B 0.83 g
 C 1.67 g
 D 2.37 g
- 7 Cén ceann acu seo a leanas arb é an fhoirmle ghinearálta é d'aigéad carbocsaileach simplí?
- A $C_nH_nO_2$
 B $C_nH_{2n}O$
 C $C_nH_{2n}O_2$
 D $C_nH_{2n+2}O$
- 8 Cén ceann de na ráitis seo a leanas **nach** bhfuil ceart maidir le K_w ?
- A Is é 1×10^{-14} luach K_w ar 25 °C
 B Tá $pK_w = -\log K_w$
 C Is iad mol dm⁻³ aonaid K_w
 D Bíonn luach K_w ag athrú le teocht

- 9 Cén ceann acu seo a leanas arb é an rangú ceart é de dhé-ocsaíd sileacain?
- A Aigéadach
 - B Amfaiteireach
 - C Bunata
 - D Neodrach
- 10 Cóiríodh sampla 1.1 g ola le tuaslagán Wijs agus farasbarr de thuaslagán d'iaidíd photaisiam. D'imoibrigh an t-iaidín a scaoileadh le 7.3 cm^3 de 0.1 mol dm^{-3} tuaslagán tiasulfáit sóidiam. Bhí 43.5 cm^3 tiasulfáit sóidiam de dhíth don bhán-toirtmheascadh. Cén ceann acu seo a leanas arb é luach iaidín na hola é?
- A 41.76
 - B 45.94
 - C 50.53
 - D 58.60

LEATHANACH BÁN

(Leanann ceisteanna ar an chéad leathanach eile)

Roinn B

Freagair **gach ceann** de na **seacht** gceist sna spásanna chuige sin.

- 11 Imoibrítear clóralcán le tuaslagán uiscí de hidrocsaíd sóidiam de réir na cothromóide seo a leanas.

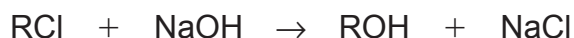

- (a) (i) Is féidir ráta an imoibrithe a fhiosrú trí mhonatóireacht a dhéanamh ar thiúchan na hidrocsaíde sóidiam. Cuir síos ar mhodh toirtmheasctha chun é seo a dhéanamh.

[3]

- (ii) Cad é mar a d'úsáidfeá na torthaí le ráta an imoibrithe a fháil?

[2]

- (b) Is iad seo a leanas na torthaí a fuarthas don imoibriú.

Turgnamh	[RCI] (mol dm ⁻³)	[NaOH] (mol dm ⁻³)	Ráta (mol dm ⁻³ s ⁻¹)
1	1.3×10^{-3}	9.0×10^{-4}	0.2
2	2.6×10^{-3}	9.0×10^{-4}	0.4
3	1.3×10^{-3}	1.8×10^{-3}	0.4

- (i) Úsáid na torthaí seo leis na rudaí seo a leanas a fháil:

ord an imoibrithe i leith RCI _____ [1]

ord an imoibrithe i leith NaOH _____ [1]

an rátachothromóid _____ [1]

(ii) Ríomh luach an rátathairsigh agus luaigh na haonaid aige.

[2]

(iii) Ainmnigh meicníocht an imoibríthe seo.

[1]

(iv) Rangaigh RCl mar chlórcán príomhúil nó mar chlórcán treasach agus luaigh fáth leis an fhreagra.

[1]

Scrúdaitheoir Amháin	
Marcanna	Athmharc

12 Is é aigéad lárach, $C_{11}H_{23}COOH$, an príomh-aigéad atá in ola chnó cócó agus tá sé i gcnónna macadamia chomh maith. Is solad bán é, dar leáphointe $45\text{ }^{\circ}\text{C}$, ar theocht an tseomra agus tá sé dothuaslachta in uisce.

(a) Scríobh an fhoirmle eimpíreach le haghaidh aigéad lárach.

_____ [1]

(b) Mínigh cad chuige a bhfuil aigéad eatánóch intuaslagtha in uisce nuair atá aigéad lárach dothuaslachta.

 _____ [3]

(c) Cuir síos ar thástáil cheimiceach lena chruthú gur aigéad é aigéad lárach.

 _____ [2]

(d) Scríobh cothromóid don imoibriú idir aigéad lárach agus clóiríd tiainile.

_____ [2]

(e) Is féidir aigéad lárach a dhí-ocsaídiú go dtí an t-alcól comhfhreagrach.

(i) Scríobh cothromóid don dí-ocsaídiú agus úsáid [H] leis an dí-ocsaídeoir a léiriú.

_____ [2]

(ii) Ainmnigh dí-ocsaídeoir a bheadh fóirsteanach.

_____ [1]

Scrúdaitheoir
Amháin

Marcanna Athmharc

(f) Is é an *triester* a fhoirmítear ó aigéad lárach agus gliocról an príomh-chomhábhar d'ola chnó cócó. Tríghlicríd aigéid láraigh a thugtar air agus is é 260 an luach gallúnaithe atá aige.

(i) Cad é a chiallaíonn an téarma **gallúnú**?

_____ [2]

(ii) Scríobh cothromóid don ghallúnú de thríghlicríd aigéid láraigh.

[2]

(iii) Ríomh an toirt de 0.1 mol dm^{-3} aigéad hidreaclórach a bhíonn de dhíth leis an hidrocsaíd photaisiam neamh-imoibrithe a neodrú nuair a hidrealaíonn 100 cm^3 de 0.1 mol dm^{-3} hidrocsad photaisiam 1.72 g de thríghlicríd aigéid láraigh.

_____ [4]

Scrúdaitheoir Amháin	
Marcanna	Athmharc

13 Foirmítear heaptocsaíd dhéchlóirín nuair a dhéantar aigéad sárchlórach (HClO_4) a chóireáil leis an oibreán díhiodráitithe, peantocsaíd fhosfair.

(a) (i) Scríobh cothromóid le haghaidh bhaint an uisce ó aigéad sárchlórach.

_____ [1]

(ii) Scríobh an chothromóid don imoibriú idir peantocsaíd fhosfair agus uisce.

_____ [2]

(b) Ríomh an uimhir ocsaídiúcháin do na dúile seo a leanas:

fosfar i bpeantocsaíd fhosfair _____

clóirín in aigéad sárchlórach _____ [2]

(c) Ríomh an céatadán de chlóirín i heaptocsaíd dhéchlóirín ceart go dtí aon ionad deachúlach.

_____ [2]

Scrúdaitheoir Amháin	
Marcanna	Athmharc

- (d) (i) Sa scéim seo thíos tá glúcós á léiriú ag RCHO. Scríobh struchtúr na dtáirgí orgánacha a fhoirmítear nuair atá glúcós ag imoibriú leis na himoibrithe a luaitear.

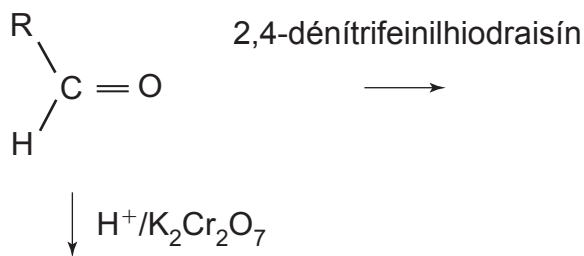

[2]

- (ii) Cuir síos ar chuma an táirge a fhoirmítear ó ghlúcós agus 2,4-dénítrifeinilhidraisín.

 [2]

- (iii) Luaigh sonraí praiticiúla agus cuir síos ar an dóigh ar féidir an táirge seo a úsáid le faisnéis a shainiú glúcós a fháil.

 [4]

- (e) Comhlánaigh an tsreabhscéim seo thíos leis an mheicníocht don imoibriú idir fruchtós (RCOR') agus ciainíd hidrigine a thaispeáint.

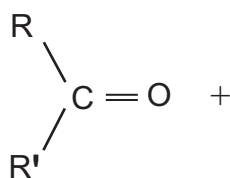

[3]

15 Is mar ghás atá ózón (O_3) in atmaisféar an Domhain. Tá sé ina leas san atmaisféar uachtarach mar cosnaíonn sé an Domhan ar radaíocht ultraivialait. San atmaisféar íochtarach, áfach, is féidir go mbeidh sé ag feidhmiú mar ghás ceaptha teasa.

(a) (i) Cuir síos ar an dóigh a gcuireann gás leis an éifeacht ceaptha teasa.

_____ [2]

(ii) Luaigh iarmhairt fhadtéarmach amháin mar gheall ar mhéadú ar gháis cheaptha teasa.

_____ [1]

(b) Bíonn ózón 30% díthiomsaithe i gcothromaíocht de réir na cothromóide seo a leanas:

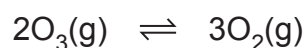

(i) Ríomh luach K_p don imoibriú díthiomsaithe seo, agus luaigh na haonaid aige, más é 10 n-atmaisféar an brú iomlán.

 _____ [4]

(ii) Mínigh an éifeacht a bheidh ann ar an chothromaíocht thuas má mhéadaítear ar an bhrú.

_____ [2]

(iii) Cén éifeacht a bheadh ag an mhéadú seo ar bhrú ar luach K_p ?

_____ [1]

Scrúdaitheoir Amháin	
Marcanna	Athmharc

- 16 Tá aigéad tartarach ar cheann den iliomad aigéad orgánach a bhfuil ról tábhachtach acu le fíon a dhéanamh. Bíonn éifeacht ag na haigéid seo ar an dath agus ar an bhlás, cuidíonn siad leis an phróiseas coipithe agus bíonn siad ag feidhmiú mar leasaithigh.

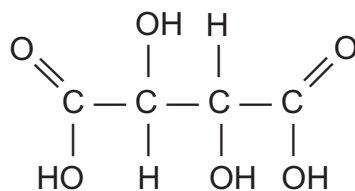

- (a) Is aigéad décharbocsaileach é aigéad tartarach. Cad é a chiallaíonn **décharbocsaileach**?

_____ [1]

- (b) Bíonn gníomhaíocht optúil á léiriú ag aigéad tartarach.

- (i) Cad é a chiallaíonn an téarma **gníomhaíocht optúil**?

 _____ [2]

- (ii) Marcáil an lár neamhshiméadrach/na lár neamhshiméadracha in aigéad tartarach ar an struchtúr thuas. [1]

- (iii) Ní bhíonn gníomhaíocht optúil á léiriú ag cuid de na samplaí d'aigéad tartarach a eastósctar ó fhíon. Míneadh cad chuige.

 _____ [1]

- (c) Is é 2.9 an chéad luach pK_a le haghaidh ianúchán aigéid thartaraigh. Ríomh an pH de 0.1 mol dm^{-3} tuaslagán aigéid thartaraigh. Glac leis nach bhfuil ach díthiomsú H^+ amháin ann.

 _____ [3]

Scrúdaitheoir Amháin	
Marcanna	Athmharc

(d) Déantar toirtmheascadh lena fháil amach cá mhéad aigéid thartaraigh atá ann i bhfíon. Déantar cuid 25.0 cm^3 d'fhíon bhán as buidéal 750 cm^3 a thoirtmheascadh ar 0.2 mol dm^{-3} NaOH. Tá 9.8 cm^3 de NaOH de dhíth leis an aigéad a neodrú *ina iomláine*.

(i) Luaigh táscaire a bheadh fóirsteanach don toirtmheascadh agus mínigh do rogha.

_____ [2]

(ii) Ríomh an mhais d'aigéad tartarach sa bhuidéal fíona.

 _____ [4]

(e) Tig le dhá mhóilín d'aigéad tartarach cuingriú le heistear a fhoirmiú. Tarraing struchtúr eistir a tháirgtear.

[2]

(f) Bíonn meascán d'aigéad tartarach agus iain tartráite ag feidhmiú mar thuaslagán maolánach. Úsáid $\text{C}_4\text{H}_6\text{O}_6$ le seasamh d'aigéad tartarach agus $\text{C}_4\text{H}_5\text{O}_6^-$ le seasamh d'ian tartráite agus scríobh cothromóidí lena thaispeáint cad é mar a fhreagraíonn an tuaslagán maolánach seo nuair a chuirtear aigéad agus bun leis.

_____ [2]

Scrúdaitheoir Amháin	
Marcanna	Athmharc

17 Anseo thíos tá cuid de thimthriall Born-Haber le haghaidh clóiríd chailciam.

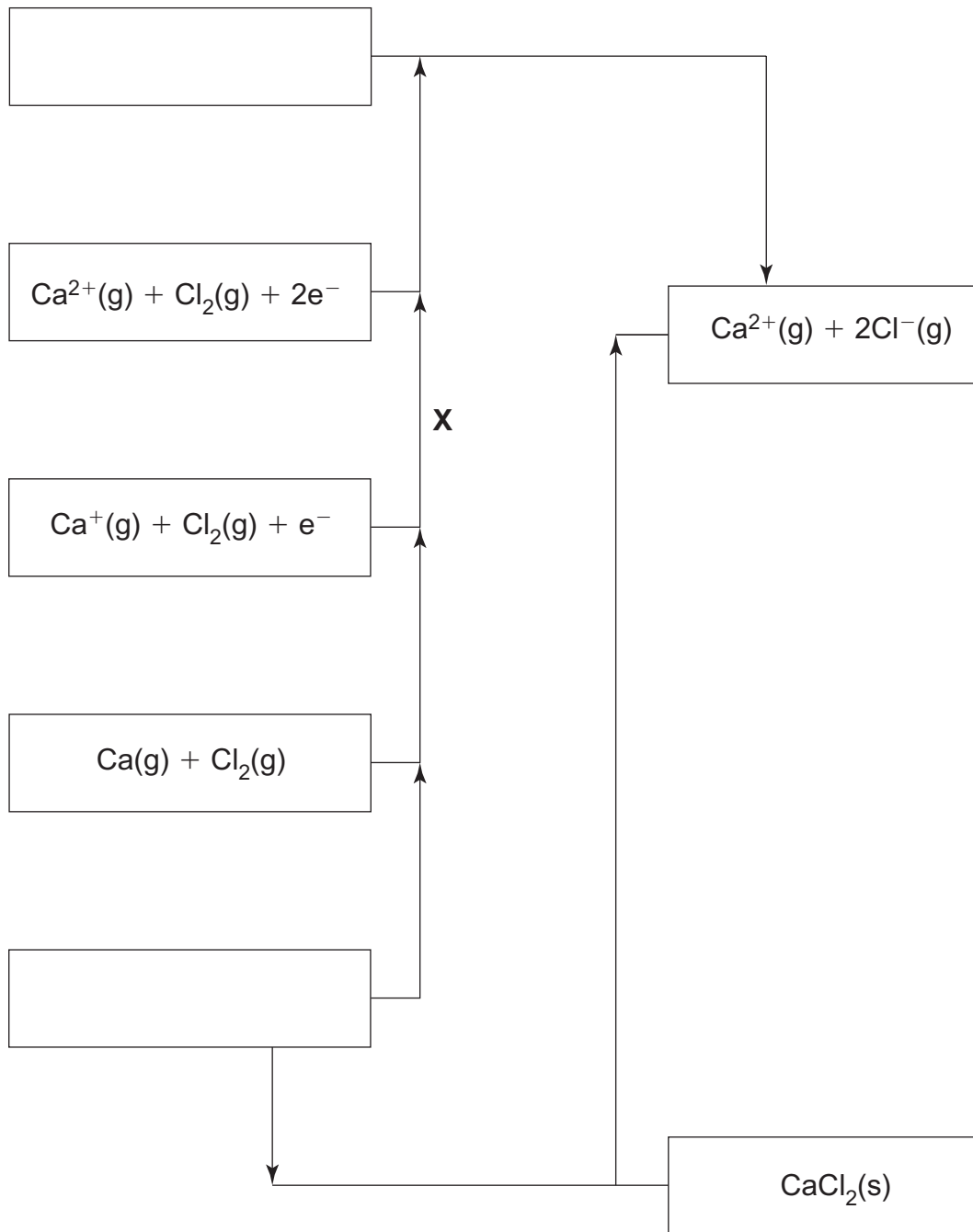

(a) Comhlánaigh an dá bhosca fholmha sa timthriall. [2]

(b) Ainmnigh an t-athrú eantalpachta atá lipéadaithe **X**.

_____ [2]

Scrúdaitheoir Amháin	
Marcanna	Athmharc

- (c) Úsáid na luachanna seo thíos agus ríomh an eantalpacht laitíse de chlóiríd chailciam.

	kJ mol^{-1}
Fuinneamh chéad ianúchán cailciam	+ 590
Fuinneamh dara hianúchán cailciam	+ 1146
Eantalpacht adamhúchán cailciam	+ 190
Nasc-eantalpacht clóirín	+ 242
Leictreonfhiníocht clóirín	− 348
Eantalpacht foirmiú clóiríd chailciam	− 795

_____ [2]

- (d) Úsáid an eantalpacht laitíse a ríomh tú i gcuid (c) agus na heantalpachtaí hidráitiúcháin anseo thíos le heantalpacht tuaslagán clóiríd chailciam a ríomh.

$$\Delta H_{\text{hyd}}(\text{Ca}^{2+}) = -1651 \text{ kJ mol}^{-1}$$

$$\Delta H_{\text{hyd}}(\text{Cl}^{-}) = -364 \text{ kJ mol}^{-1}$$

_____ [2]

- (e) Luaigh luach pH don tuaslagán a fhoirmítear nuair a thuaslagtar clóiríd chailciam in uisce agus mínigh an freagra.

_____ [2]

- (f) Is é $-152 \text{ J mol}^{-1} \text{ K}^{-1}$ an t-athrú eantrópachta, ΔS , le haghaidh foirmiú clóiríd chailciam. Úsáid áireamh fóirsteanach agus luaigh agus mínigh cé acu is próiseas spontáineach é foirmiú clóiríd chailciam ar 298 K nó nach próiseas spontáineach é.

_____ [3]

Scrúdaitheoir Amháin	
Marcanna	Athmharc

SEO DEIREADH AN SCRÚDPHÁIPÉIR

Cuireadh isteach ar chead chun an t-ábhar cóipchirt uile a atáirgeadh.
I gcásanna áirithe is féidir nár éirigh le CCEA teagmháil a dhéanamh le húinéirí cóipchirt agus beidh sé sásta na hadmhálacha sin a fágadh ar lár a chur ina gceart amach anseo ach é a chur ar an eolas.